

## POPIS VÝROBKU

Betónové uholníky Premac – ELKO hrúbky 12 cm, sa vystužujú nosnou pozdĺžnou výstužou, rozdelovacou výstužou. Zo zadnej strany uholníka je závesné oko, ktoré slúži na manipuláciu a montáž.

**Povrch uholníkov z čelnej, a hornej strany je z pohľadového betónu.**

**Povrch uholníkov z časti zadnej strany je štandardný povrch vibroliateho betónu ručne zarovnaný hladidlom.**

## VHODNOSŤ POUŽITIA

Praktické riešenie na vytvorenie oporných múrikov, násypov, terénnych terás v privátnej aj komunálnej oblasti. prednosti výrobku

- jednoduchá , rýchla montáž priamo z dopravného prostriedku
- vystužené pre všetky zaťažovacie stavy
- rýchle riešenie vytvorenia oporného múru
- mnohostrannosť použitia

## TECHNICKÉ ÚDAJE

### Premac –ELKO, šírka 50 cm, zaťažovací stav 1

ELKO 50 -	55	80	105	130	155
Výška [mm]	550	800	1050	1300	1550
Dĺžka päty [mm]	300	500	600	700	850
Hmotnosť [kg/ks]	108	168	218	265	320
Hrúbka [mm]	120				
Spotreba [ks/m]	2,0				

### Premac –ELKO, šírka 100 cm, zaťažovací stav 1

ELKO 100 -	55	80	105	130	155
Výška [mm]	550	800	1050	1300	1550
Dĺžka päty [mm]	300	500	600	700	850
Hmotnosť [kg/ks]	215	335	435	530	640
Hrúbka [mm]	120				
Spotreba [ks/m]	1,0				

**Farba** – sivý pohľadový betón

**Povrch** – hladký, odolný proti oderu

**Raster** – 50 cm, 100 cm

**Vrchné hrany** – so skosením

**Škóry** – bez škár na doraz

**Delenie** – rezaním

**Výška zo zadnej strany-od vrchnej hrany UHOLNÍKA:**

**[štandardný povrch vibroliateho betónu ručne zarovnaný hladidlom]**

Premac - ELKO-	55	80	105	130	155
[mm]	100	270			

## SKÚŠANIE, KVALITA

Výrobky podliehajú pravidelnej kontrole a skúšaniam v nezávislej autorizovanej skúšobni.

## TVAR VÝROBKU

### Premac – ELKO-55, šírka 100 cm, zaťažovací stav 1

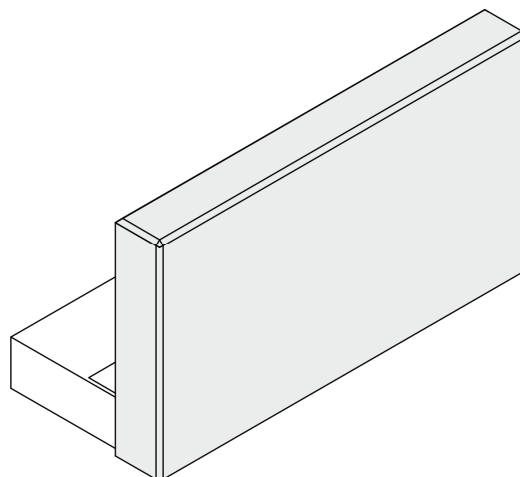
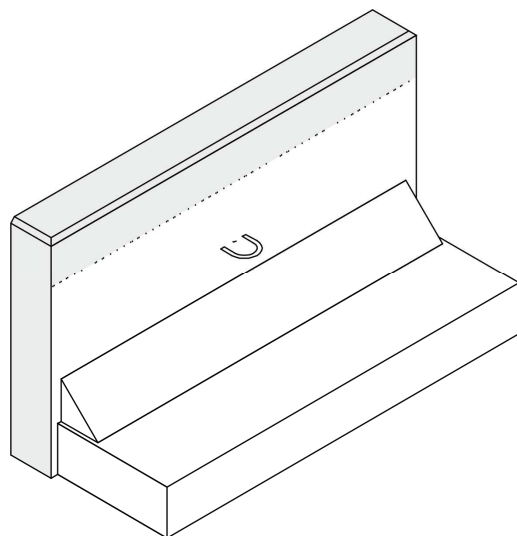

## MECHANICKO-FYZIKÁLNE VLASTNOSTI

- **zdravotná nezávadnosť**
  - nezávadné
- **trvanlivosť a mrazuvzdornosť** (STN EN 1338)
  - odolné voči mrazu a rozmrazovacím látkam
- **kvalita betónu** (STN EN 206-1)
  - betón C30/37

## SPÔSOB DODÁVANIA

### Premac –ELKO, šírka 50 cm, zaťažovací stav 1

ELKO 50 -	55	80	105	130	155
Množstvo [ks/pal]	8	8	8	8	4
Hmotnosť [kg/pal]	830	1370	1750	2150	1330

### Premac –ELKO, šírka 100 cm, zaťažovací stav 1

ELKO 100 -	55	80	105	130	155
Množstvo [ks/pal]	4	4	4	4	2
Hmotnosť [kg/pal]	830	1370	1750	2150	1330

Tvárnice sú dodávané na paletách. Palety sa zálohujú, po vrátení sa odpočíta 15% amortizácia

## VÝROBNÉ ROZMERY ELKO 55

Premac ELKO 55- 50, (výška 55 cm, šírka 50 cm)

Premac ELKO 55- 100, (výška 55 cm, šírka 100 cm)

- Zaťažovací stav 1

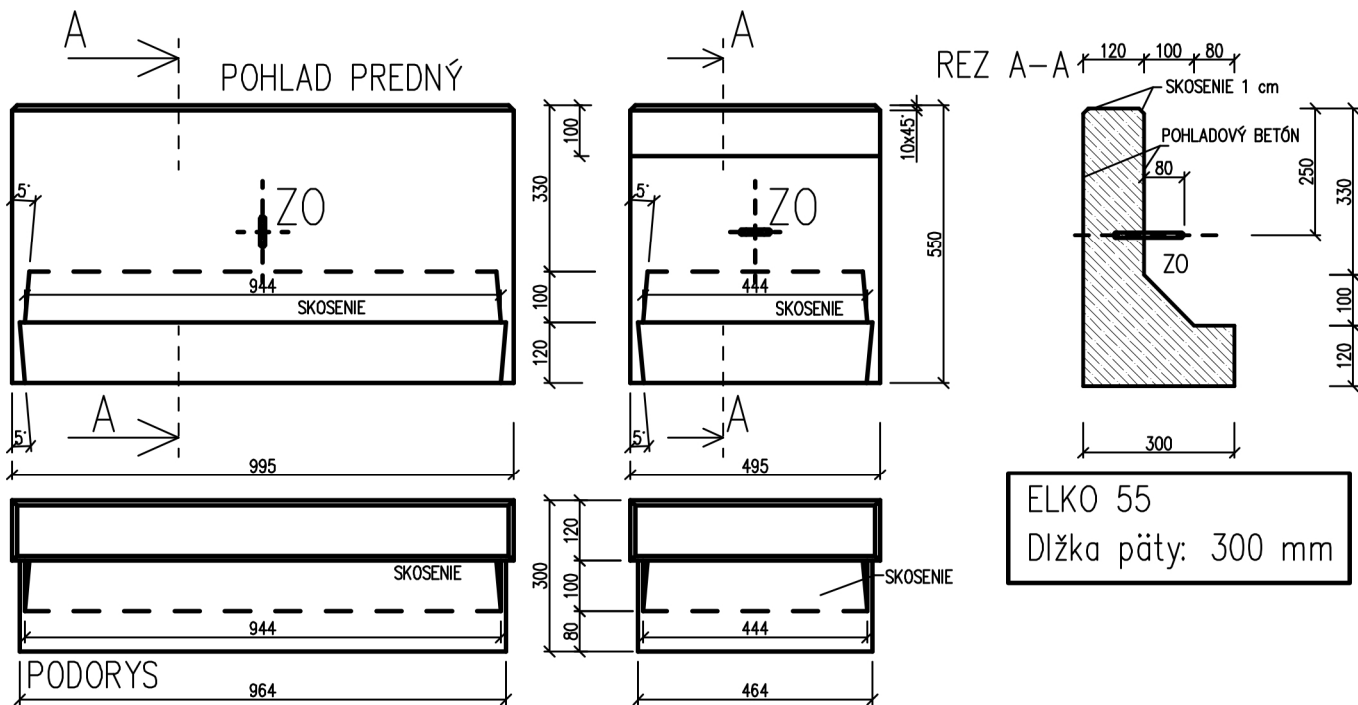

## VÝROBNÉ ROZMERY ELKO 80

Premac ELKO 80- 50, (výška 80 cm, šírka 50 cm)

Premac ELKO 80- 100, (výška 80 cm, šírka 100 cm)

- Zaťažovací stav 1

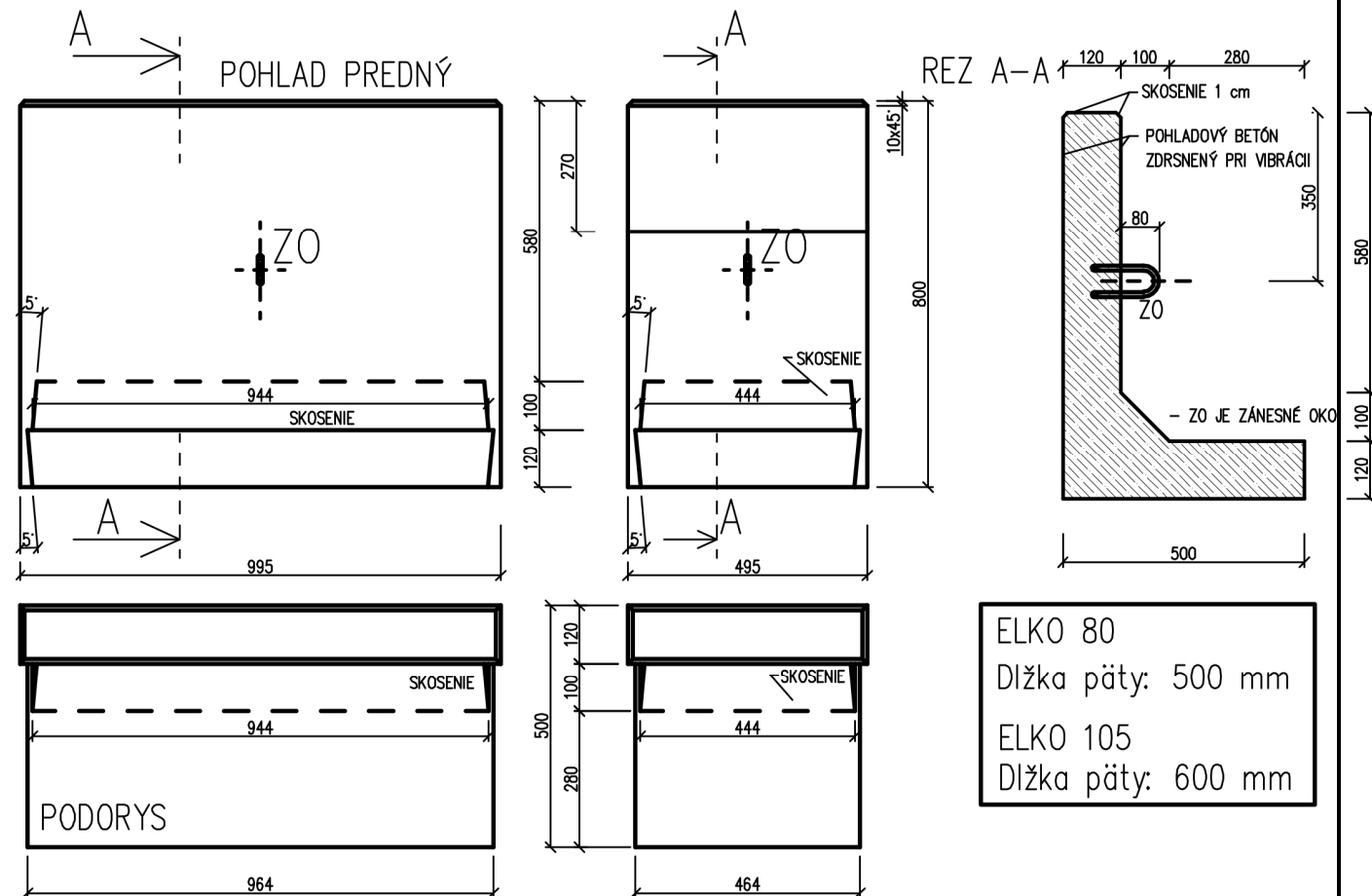

**VÝROBNÉ ROZMERY ELKO 130**

Premac ELKO 130- 50, (výška 130 cm, šírka 50 cm)  
Premac ELKO 130- 100, (výška 130 cm, šírka 100 cm)

- Zaťažovací stav 1

**VÝROBNÉ ROZMERY ELKO 155**

Premac ELKO 155- 50, (výška 155 cm, šírka 50 cm)  
Premac ELKO 155- 100, (výška 155 cm, šírka 100 cm)

- Zaťažovací stav 1

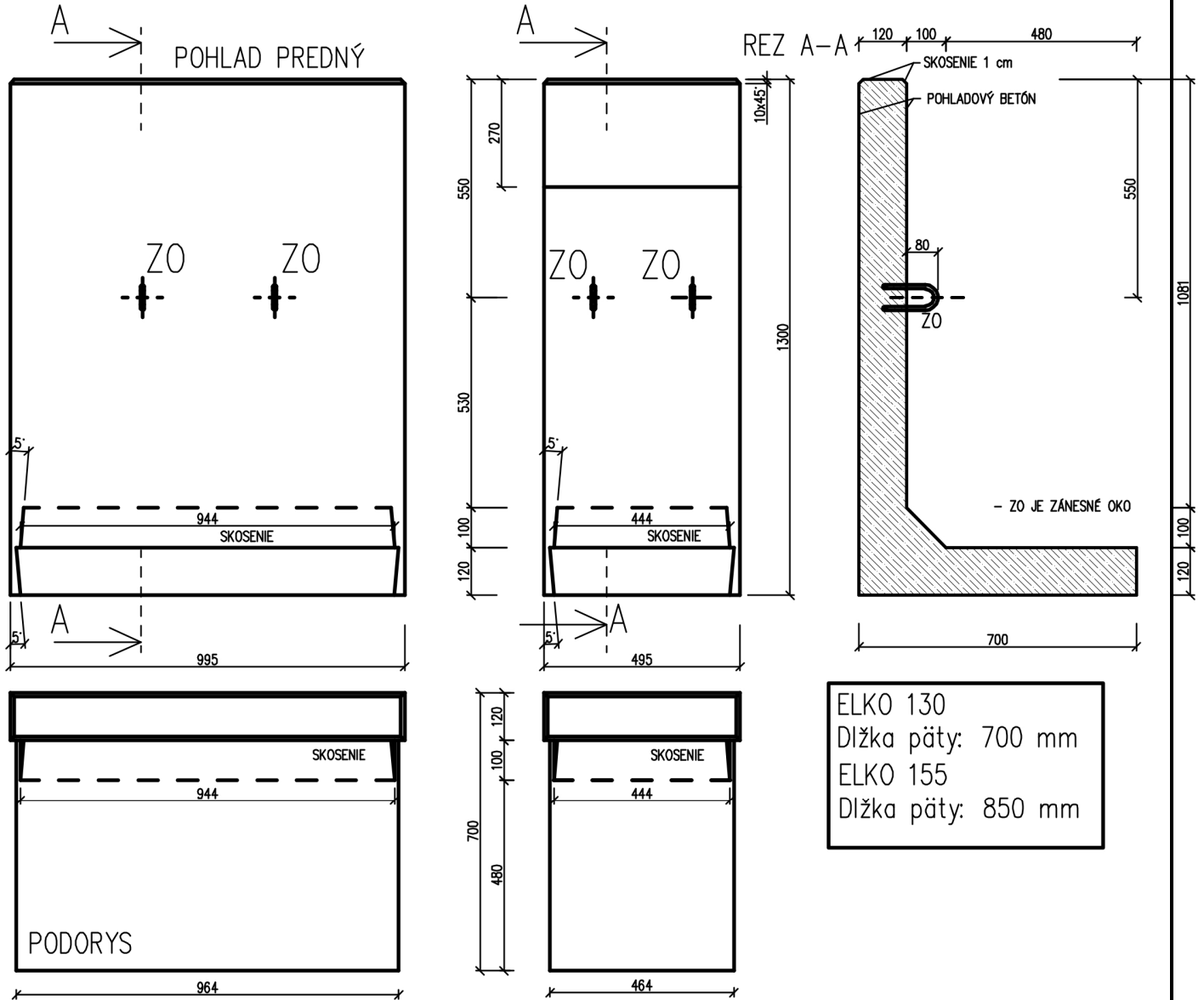

ELKO 130  
Dĺžka päty: 700 mm  
ELKO 155  
Dĺžka päty: 850 mm