

POPIS VÝROBKU

Betónové tvarovky z prostého betónu vibrolisované, dvojvrstvové. Spodná vrstva zabezpečuje pevnosť v priečnom ťahu. Vrchná vrstva zabezpečuje odolnosť proti mrazu a rozmrazovacím látkam, proti obrusnosti a mechanickým vplyvom.

VHODNOSŤ POUŽITIA

Dlaždené plochy so zvláštnymi požiadavkami na vzhľad a architektonické stvárnenie.

Chodníky, dráhy pre cyklistov, parkoviská pre osobné autá, terasy, záhradné cesty.

Zaťažiteľnosť :

Hrúbka 6 cm – vozidlá s najväčšou prípustnou celkovou hmotnosťou neprevyšujúcou 3 500 kg

PREDNOSTI VÝROBKU

- Systém so vsakovacími medzerami, ktoré je možné vyplniť zatravnením i drveným kamenivom.
- univerzálnosť použitia
- kombiformát- riadkový vzor kladenia už na paletu
- hospodárnosť a trvanlivosť
- odolnosť proti pošmyknutiu a odolnosť

TECHNICKÉ ÚDAJE

Tvarovka	20/10	20/20	20/30	30/30
Dĺžka [mm]	188 ±2	188 ±2	188 ±2	288 ±2
Šírka [mm]	88 ±2	188 ±2	288 ±2	288 ±2
Výška [mm]	60 ±3			
Hmotnosť [kg/m ²]	121			
Spotreba [ks/m ²]	vrstva na paletu = 0,96 m ²			
Farba	sivo-grafitová, prírodná béžová			

Povrch – vysoký stupeň odolnosti proti oderu

Raster – 20 x 10 cm resp. 20 x 20 cm, 30 x 30 cm

Vrchné hrany – so skosením

Škáry – vytvorené vymedzovacími výčnelkami + 1 mm

Okraje – polovička, rezaním, štiepaním

SKÚŠANIE, KVALITA

Systém riadenia kvality Premac spol. s r.o., je v súlade s normou ISO 9001: 2015.

Výroby našej spoločnosti sú skúšané v súlade s európskymi harmonizovanými normami a deklarované vyhlásením o parametroch.

Pravidelná kontrola a skúšky výrobkov sú centrálné zabezpečované skúšobňou Premac a externými certifikačnými skúšobňami.

MECHANICKO-FYZIKÁLNE VLASTNOSTI

Vyhlasenie o parametroch na www.premac.sk



> [Zákaznícka podpora](#) > [Certifikáty](#)

TVAR VÝROBKU

tvárnica 20/10

20/10 – 6 ks/vrstva



tvárnica 30/30

30/30 – 4 ks/vrstva



tvárnica 20/20

20/20 – 6 ks/vrstva



tvárnica 20/30

20/30 – 4 ks/vrstva



Klasiko® hydro 120/80 cm (vrstva na paletu)



SPÔSOB DODÁVANIA

výška 6 cm

Tvarovka	spolu	20/10	20/20	20/30	30/30
Množstvo [m ² /pal]	9,60	1,20	2,40	2,40	3,60
Hmotnosť [kg/pal]	1185				

Tvarovky sú dodávané na paletách. Palety sa zálohujú, po vrátení sa odpočíta poplatok uvedený vo [VOP](#).

SPÔSOB KLADENIA

Vzory na ploche je možné vytvárať dopĺňaním a kombinovaním s tvarovkami dlažby KLASIKO. Samotný tvar dlažby poskytuje výrazné architektonické členenie plochy.

Vzory kladenia sú podrobne uvedené na internetovej stránke www.premac.sk.

ZHOTOVENIE VRCHNEJ NOSNEJ VRSTVY

Na rastlú alebo dostatočne spevnenú zemnú pláň (tvorí spodnú nosnú vrstvu) s pozdĺžnym sklonom min. 0,5% a priečnym sklonom min. 2 - 3% zhotovte nezámraznú nosnú vrstvu z ťaženého kameňa alebo štrkodrvy (zrornosť 0/32 mm) a zhutnite. Hrúbka je podľa miestnych podmienok a predpokladaného zaťaženia. Potom zhotovte jemnú pláň zo štrkodrvy (zrornosť 0/16 mm), ktorá musí byť dôkladne zhutnená, aby sa zabránilo neskoršiemu sadaniu povrchu. Jej výškový rozdiel je ± 1 cm.

DLAŽBOVÉ LÔŽKO

Na vyrovnanú a zhutnenú plochu naneste drvené alebo ťažené kamenivo (frakcia 4/8 mm) rovnomerne v hrúbke 3 až 5 cm. Ako pomôcku odporúčame použiť rúrky s priemerom 3 až 5 cm, medzi ktoré nasypete a latou vyrovnajte kamenivo. Pripravené lôžko nezhutňujte a nešliapte po ňom. Pripravte si len toľko dlažby, koľko v ten deň položíte.

ULOŽENIE DLAŽBY

S pokládkou začnite v rohu s pravým uhlom, ak je to možné v najnižšom bode dláždenej plochy. Pri ukladaní vždy postupujte od okraja ďalej. Pomocou laty alebo šnúry kontrolujte rovnomernosť uloženia, je potrebné dodržiavať pozdĺžny a priečny sklon dlažby!

Jednotlivé tvarovky nekladte na doraz, dodržujte škáru 20 mm.

Dlažbu ukladajte asi o 10 mm vyššie ako je požadovaná výška plochy (lôžko sa pri vibrovaní zníži o 10 mm). Pri kombinovaní dlažieb rôznych farieb a pri dlažbe s náročnejším vzorom odporúčame postupovať podľa presného plánu. Pri ukladaní pracujte vždy s viacerými paletami súčasne. Neukladajte viditeľne poškodené tvarovky. Položená plocha je ihneď pochôdzna.

ŠKÁROVANIE

Položenú dlažbu zasypte škárovacím materiálom. Doporučujeme drvené kamenivo zrornosť 1/3 mm alebo 2/5 mm. Používajte kamenivo s nízkym obsahom jemných a prachových častíc. Pre zamedzenie tvorby výkvetov nepoužívajte kamenivo s vysokým obsahom vápenca.

VIBROVANIE

Celú plochu pozametajte tak, aby škárovací materiál zaplnil škáry. Plochu z vibrujte vibračnou platňou v pozdĺžnom aj priečnom smere. Vibrujte zásadne len suchú dlažbu so suchým škárovacím materiálom. Používajte vibračnú platňu s gumovou podložkou.

KONEČNÁ ÚPRAVA

Po z vibrovaní celú plochu znova zasypte škárovacím materiálom a plochu môžete ihneď používať. Ak je to možné, škárovací materiál ponechajte na ploche 2 až 3 týždne a nakoniec ho ešte raz povmetajte do škár.

ČISTENIE A ÚDRŽBA

Povrch plochy čistite nasucho zametáním alebo striekaním vodou. Flaky očistite špeciálnym prostriedkom (informujte sa u našich pracovníkov). Plochu môžete v prípade potreby rozobrať a opäť uložiť tak, že to nebude poznať.

VÝROBNÉ ROZMERY

Tvarovka 20/20

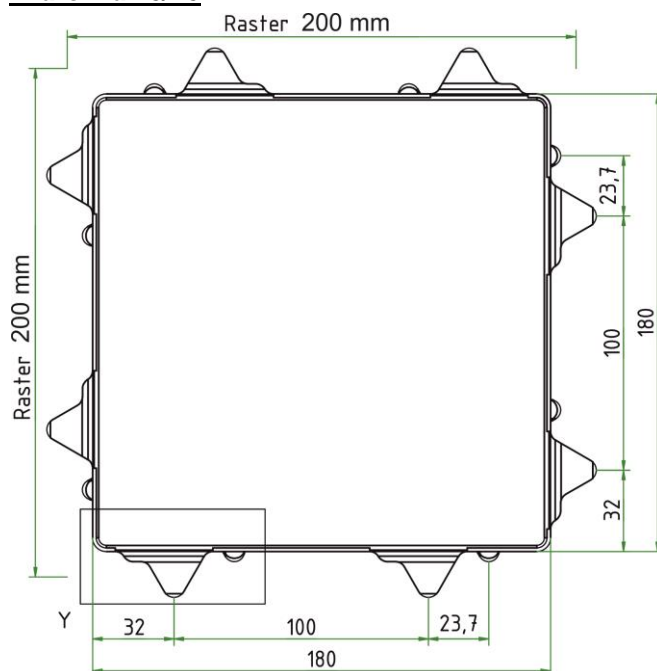

Detail

Dištančného výstupku

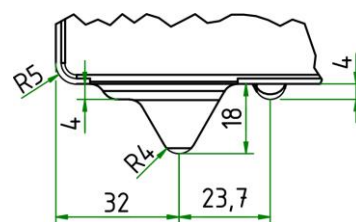

Detail hornej hrany

