

POPIS VÝROBKU

Betónové tvarovky z prostého betónu vibrolisované, dvojvrstvové. Spodná vrstva zabezpečuje pevnosť v priečnom ťahu. Vrchná vrstva zabezpečuje odolnosť proti mrazu a rozmrazovacím látkam, proti obrusnosti a mechanickým vplyvom.

VHODNOSŤ POUŽITIA

Parkovacie plochy, odstavné a skladovacie plochy, nákladné rampy, všetky hospodárske plochy, električkové trate a ďalšie plochy s predpokladaným vysokým stupňom statického a dynamického zaťaženia.

Zaťažiteľnosť:

Hrúbka 6 cm – osobná doprava

Hrúbka 8 cm – nákladná doprava

PREDNOSTI VÝROBKU

- patentové dištančné výstupky
- univerzálnosť použitia
- hospodárnosť a trvanlivosť
- systém doplnený koncovými tvarovkami
- strojné kladenie

TECHNICKÉ ÚDAJE

Tvarovka	Normál	Polovička	Začiatok
Dĺžka [mm]	197 ±2	96 ±2	197 ±2
Šírka [mm]	162 ±2	162 ±2	162 ±2
Hrúbka [mm]	60, 80 ±3		
Hmotnosť [kg.m ⁻²]	130/ 180		
Spotreba [ks.m ⁻²]	35,71	71,43	32,79
Farba	sivá, červená*, grafitová*		

* - Farba, len pre tvarovku NORMÁL

Povrch – vysoký stupeň odolnosti proti oderu

Raster – 16,5x20cm

Vrchné hrany – so skosením

Škály – vytvorené vymedzovacími výčnelkami

Okraje – Polovička, Začiatok, rezaním, štiepaním

MECHANICKO-FYZIKÁLNE VLASTNOSTI

Vyhlasenie o parametroch

VoP na:

[Certifikáty produktov](#)



Deklarované vlastnosti vo VoP výrobok dosahuje **po 28 dňoch** od dátumu výroby. Dátum výroby je uvedený na štítku umiestnenom na obale výrobku.

Vydláždenú plochu nie je možné zhutňovať ani zaťažovať prejazdom vozidiel pred dosiahnutím deklarovaných parametrov výrobku.

TVAR VÝROBKU

Tvarovka **Normál**



Tvarovka **Polovička**



Tvarovka **Začiatok**



SPÔSOB DODÁVANIA

Dlažba Haka 6 cm

Tvarovka	Normál	Polovička	Začiatok
Množstvo [m ² /pal]	10,08	5,38	6,59
Hmotnosť [kg/pal]	1340	725	885

Dlažba Haka 8 cm

Tvarovka	Normál	Polovička	Začiatok
Množstvo [m ² /pal]	8,06	3,59	4,39
Hmotnosť [kg/pal]	1510	685	835

Tvarovky sú dodávané na paletách. Palety sa zálohujú, po vrátení sa odpočíta poplatok uvedený vo [VOP](#).

SKÚŠANIE, KVALITA

Systém riadenia kvality Premac spol. s r.o., je v súlade s normou ISO 9001: 2015.

Výroby našej spoločnosti sú skúšané v súlade s európskymi harmonizovanými normami a deklarované vyhlásením o parametroch.

Pravidelná kontrola a skúšky výrobkov sú centrálné zabezpečované skúšobňou Premac a externými certifikačnými skúšobňami.

SPÔSOB KLADENIA

Dlažba je určená na vytváranie technických plôch bez zvláštnych požiadaviek na architektonické stvárnenie

ÚDAJE PRE KLADENIE

Zásadne je potrebné dodržiavať pokyny návodu na úpravu podložia a kladenie dlažby.

ZHOTOVENIE VRCHNEJ NOSNEJ VRSTVY

Na rastlú alebo dostatočne spevnenú zemnú pláň (tvorí spodnú nosnú vrstvu) s pozdĺžnym sklonom min. 0,5% a priečnym sklonom min. 2 - 3% zhotovte nezámraznú nosnú vrstvu z ťaženého kameňa alebo štrkodrvy (zrornosť 0/32 mm) a zhutnite. Hrúbka je podľa miestnych podmienok a predpokladaného zaťaženia. Potom zhotovte jemnú pláň zo štrkodrvy (zrornosť 0/16 mm), ktorá musí byť dôkladne zhutnená, aby sa zabránilo neskoršiemu sadaniu povrchu. Jej výškový rozdiel je ± 1 cm.

DLAŽBOVÉ LÔŽKO

Na vyrovnanú a zhutnenú plochu naneste drvené alebo ťažené kamenivo (frakcia 4/8 mm) rovnomerne v hrúbke 3 až 5 cm. Ako pomôcku odporúčame použiť rúrky s priemerom 3 až 5 cm, medzi ktoré nasypete a latou vyrovnajte kamenivo. Pripravené lôžko nezhutňujte a nešliapte po ňom. Pripravte si len toľko dlažby, koľko v ten deň položíte.

ULOŽENIE DLAŽBY

S pokládkou začnite v rohu s pravým uhlom, ak je to možné v najnižšom bode dláždenej plochy. Pri ukladaní vždy postupujte od okraja ďalej. Pomocou laty alebo šnúry kontrolujte rovnomernosť uloženia, je potrebné dodržiavať pozdĺžny a priečny sklon dlažby! Jednotlivé tvarovky nekladte na doraz, dodržujte škáru 2-3 mm. Dlažbu ukladajte asi o 10 mm vyššie ako je požadovaná výška plochy (lôžko sa pri vibrovaní zníži o 10 mm). Pri kombinovaní dlažieb rôznych farieb a pri dlažbe s náročnejším vzorom odporúčame postupovať podľa presného plánu. Pri ukladaní pracujte vždy s viacerými paletami súčasne. Neukladajte viditeľne poškodené tvarovky. Položená plocha je ihneď pochôdzna.

ŠKÁROVANIE

Uloženú dlažbu zasypeme škárovacím materiálom.

Doporučujeme:

- drvené kamenivo 0/4 mm
- drvené kamenivo 1/3 mm

Použitie kamenivo s nízkym obsahom jemných a prachových častíc. Pre zamedzenie tvorby výkvetov nepoužívajte vapencové kamenivo.

VIBROVANIE

Celú plochu pozametajte tak, aby škárovací materiál vyplnil škáry. Plochu z vibrujte vibračnou platňou v pozdĺžnom aj priečnom smere.

Vibrujte zásadne len suchú dlažbu so suchým škárovacím materiálom. Používajte vibračnú platňu s gumovou podložkou.

KONEČNÁ ÚPRAVA

Po z vibrovaní celú plochu znova zasypete škárovacím materiálom a plochu môžete hneď užívať. Ak je to možné škárovací materiál ponechajte na ploche 2 – 3 týždne a nakoniec ho ešte raz povmetajte do škár.

ČISTENIE A ÚDRŽBA

Povrch plochy čistite na sucho zametáním alebo striekaním vodou. Flaky očistite špeciálnym prostriedkom (informujte sa v PREMAC). Plochu môžete v prípade potreby rozobrať a opäť uložiť tak, že to nebude poznať.

VÝROBNÉ ROZMERY

Tvarovka Normál

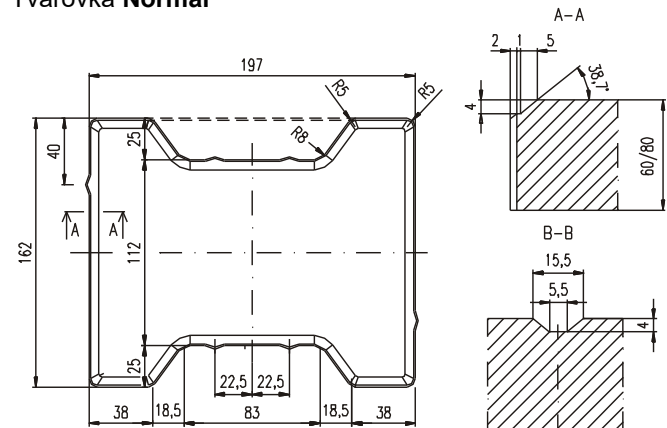

Tvarovka Normál + Polovička

