

PLOTOVÝ SYSTÉM MUR MAC XL

Tvar a farba výrobku

Základný
40x19x22



Tvárnica 3/4
30x19x22



Tvárnica 1/4
10x19x22



Krycia platňa
46x26x7



Tvárnica 1/2
20x19x22



pre kombináciu
s plotom MUR MAC



sivá



sivo-grafitová

Popis výrobku

Plotový systém s povrchovou úpravou zo štiepaného betónu so zvláštnou prírodnou kameňou.

Vhodnosť a príklady použitia

Systém MUR MAC XL sa uplatňuje predovšetkým tam, kde je kladený dôraz na dlhodobú životnosť plotu a farba a štruktúra ani po rokoch neustráca na intenzite.

Prednosti výrobku

- exkluzívna štiepaná plocha
- jednoduché plánovanie
- ľahké a rýchle spracovanie
- životnosť plotu bez nákladov na údržbu

Technické údaje

Tvárnica	Základný	3/4	1/4	Krycia platňa	1/2
Dĺžka [mm]	396±3	297±3	99±3	460 ±2	196±3
Šírka [mm]		190±3		260 ±2	190±3
Výška [mm]		223±3		70 ±3	223±3
Hmotnosť [kg]	28,55	22,85	7,88	21,5	16,2
Spotreba [ks/m ²]	11,32	-	-	-	-
Farba	sivá, sivo-grafitová				

Nerovnosť štiepanej plochy je max. ±20 mm.

Mechanicko-fyzikálne vlastnosti

- Vyhlásenie o parametroch
č: VOP – 230013_BA

Statika

Plotové konštrukcie do výšky 100 cm je možné zhotoviť montážou na sucho so zabetónovanými otvormi. Plotové konštrukcie vyššie ako 100 cm, t. j. steny, piliere je potrebné staticky posúdiť pri zohľadňovaní miestnych pomerov (vietor, sneh, základová pôda). Tieto konštrukcie je vhodné ukladať s použitím stavebného lepidla a súčasne vystužiť vo zvislom resp. vodorovnom smere oceľovou výstužou. Pri zhotovení plotovej konštrukcie sa postupuje podľa **Návodu na zhotovenie oplotenia MUR MAC XL**.

Skúšanie, kvalita

Systém riadenia kvality Premac spol. s r.o., je v súlade s normou ISO 9001: 2015. Výroby našej spoločnosti sú skúšané v súlade s európskymi harmonizovanými normami a deklarovane vyhlásením o parametroch. Pravidelná kontrola a skúšky výrobkov sú centrálné zabezpečované skúšobňou Premac a externými certifikovanými skúšobňami.

Spôsob dodávania

Tvárnica	Základný	3/4	1/4	Krycia platňa	1/2
Množstvo [ks/pal]	48	64	144	60	72
Hmotnosť [kg/pal]	1396	1488	1160	1310	1192

Výrobky je možné dodávať kusovo aj na paletách. Palety sa zálohujú, po vrátení sa odpočíta amortizácia.

Výrobné rozmery

Základný

Pôdorys

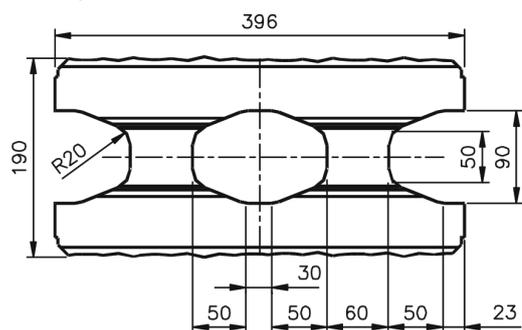

Tvárnica 3/4

Pôdorys

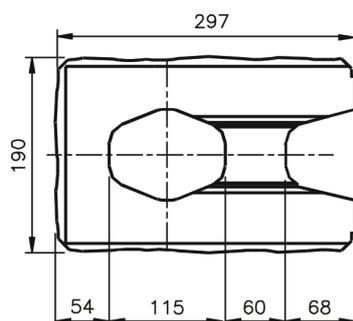

Tvárnica 1/4

Pôdorys

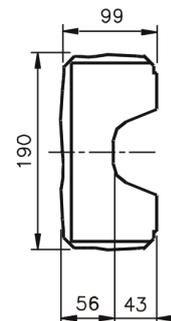

Krycia platňa

Pôdorys

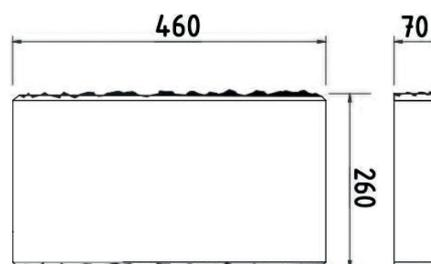

Priečny rez

Tvárnica 1/2

Pôdorys

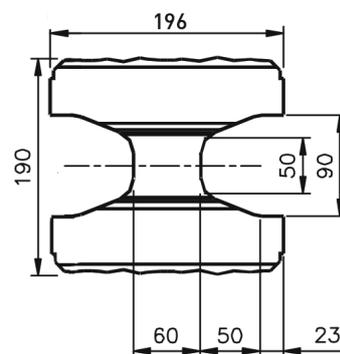

Výrobca:



A CRH COMPANY

Premac, spol. s r.o.
Stará Vajnorská 25 Bratislava 832 17
premac@premac.sk
www.premac.sk