

PLOTOVÝ SYSTÉM MACLIT®

Tvar a farba výrobku

Základný
40x19x15



Tvárnica 3/4
30x19x15



Tvárnica 1/4
10x19x15



Tvárnica 1/2
20x19x15
pre kombináciu
s plotom MACLIT® XL



biela



grafitová



hnedá



sivá



sivo-grafitová

Popis výrobku

Plotový systém s povrchovou úpravou zo štiepaného betónu so zvláštnou prírodnou kameňou.

Vhodnosť a príklady použitia

Systém MACLIT® sa uplatňuje predovšetkým tam, kde je kladený dôraz na dlhodobú životnosť plotu a farba a štruktúra ani po rokoch nestráca na intenzite.

Prednosti výrobku

- exkluzívna štiepaná plocha
- jednoduché plánovanie
- ľahké a rýchle spracovanie
- životnosť plotu bez nákladov na údržbu

Technické údaje

Tvárnica	Základný	3/4	1/4	1/2
Dĺžka [mm]	396±3	297±3	99±3	196±3
Šírka [mm]	190±3			190±3
Výška [mm]	148±3			148±3
Hmotnosť [kg]	19,5	15	5,3	10,66
Spotreba [ks/m ²]	17	-	-	-
Farba	biela, grafitová, hnedá, sivá, sivo-grafitová			sivá, sivo-grafitová

Nerovnosť štiepanej plochy je max. ±20 mm.

Mechanicko-fyzikálne vlastnosti

- Vyhlásenie o parametroch
č: VOP – 190013_BA

Statika

Plotové konštrukcie do výšky 100 cm je možné zhotoviť montážou na sucho so zabetónovanými otvormi. Plotové konštrukcie vyššie ako 100 cm, t. j. steny, piliere je potrebné staticky posúdiť pri zohľadňovaní miestnych pomerov (vietor, sneh, základová pôda). Tieto konštrukcie je vhodné ukladať s použitím stavebného lepidla a súčasne vystužiť vo zvislom resp. vodorovnom smere oceľovou výstužou. Pri zhotovení plotovej konštrukcie sa postupuje podľa **Návodu na zhotovenie oplotenia MACLIT®**.

Skúšanie, kvalita

Systém riadenia kvality Premac spol. s r.o., je v súlade s normou ISO 9001: 2015. Výroby našej spoločnosti sú skúšané v súlade s európskymi harmonizovanými normami a deklarovane vyhlásením o parametroch. Pravidelná kontrola a skúšky výrobkov sú centrálné zabezpečované skúšobňou Premac a externými certifikovanými skúšobňami.

Spôsob dodávania

Tvárnica	Základný	3/4	1/4	1/2
Množstvo [ks/pal]	60	80	144	72
Hmotnosť [kg/pal]	1195	1225	789	793

Výrobky je možné dodávať kusovo aj na paletách. Palety sa zálohujú, po vrátení sa odpočíta amortizácia.

Výrobné rozmery

Základný

Pôdorys

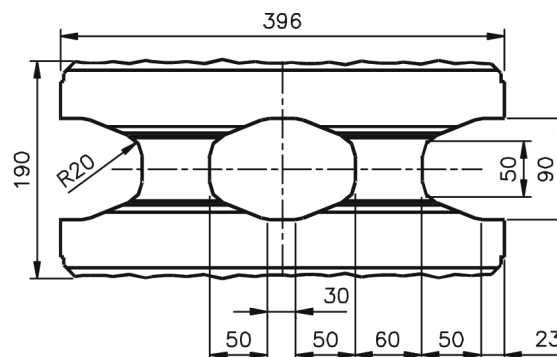

Tvárnica 3/4

Pôdorys

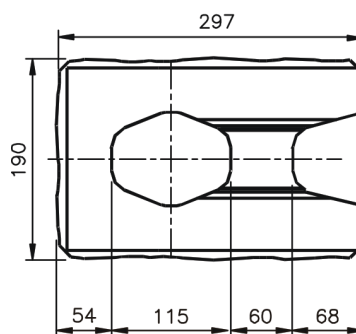

Tvárnica 1/4

Pôdorys

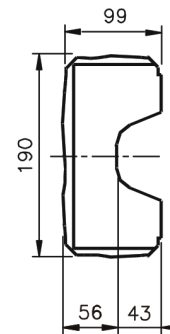

Tvárnica 1/2

Pôdorys

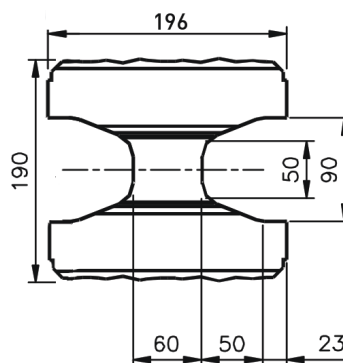

Výrobca:

premac
A CRH COMPANY

Premac, spol. s r.o.
Stará Vajnorská 25 Bratislava 832 17
premac@premac.sk
www.premac.sk