

PRIEČNA VÝSTUŽ

Vytvorí sa vynechaním radu stropných tvaroviek a ich nahradením debniacimi platňami DP70. Dimenzie priečnej výstuže udáva kladačský plán. Priečne uloženie je potrebné zabetónovať spolu so stropom.

- pozdĺžny rez priečnou výstužou

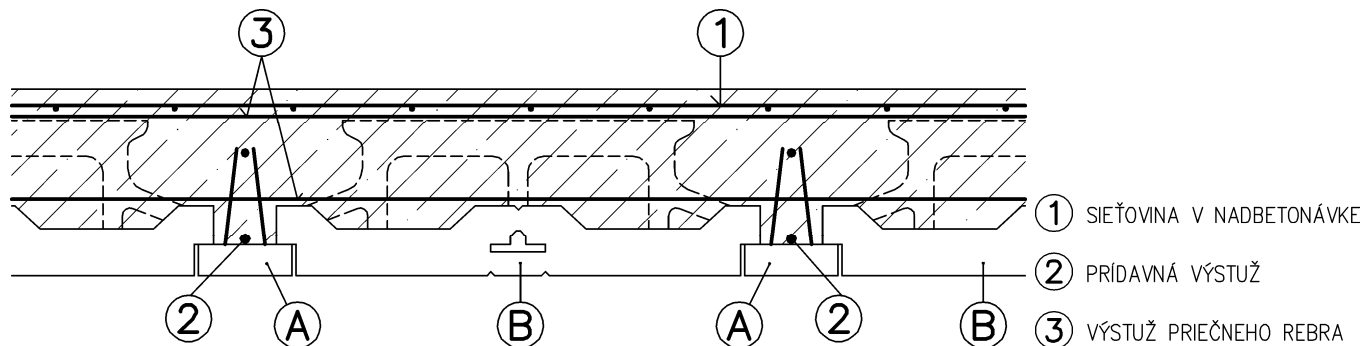

- priečny rez

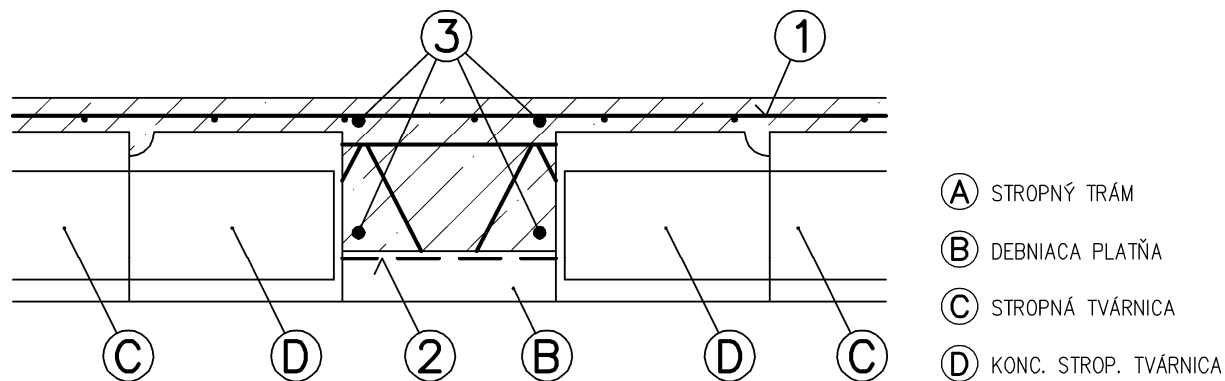

VYLOŽENÉ KONŠTRUKCIE (KONZOLY)

Návrh výstuže do monolitckej časti (1. VÝSTUŽ KONZOLY) rieši statik projektu.

